

ロハスフェスタ淡路島2021 『ロハス♡Doggies!』追加募集概要

2021年5月29日(土)～5月30日(日)

いつも「ロハスフェスタ」をご支援いただき、誠にありがとうございます。
「みんなの小さなエコを大きなコエに」をテーマにした「ロハスフェスタ」は2006年からスタートし、2021年で15周年を迎えます。

2020年は、新型コロナウイルス感染症(COVID-19)拡大の影響により、ロハスフェスタも中止を余儀なくされた開催もありましたが、おかげさまで秋の淡路島(ALOHAS)、万博、尼崎(ロハスクリスマスmarket)開催は無事に実施する事が出来ました。

出展者の皆さまのご理解、ご協力にあらためて御礼を申し上げます。

ウィズコロナの時代となりましたが、ご来場されるお客さま、出展者さま、全ての方々の健康と安全を最優先に、安心してご参加いただけるイベントを、これからも皆さまと作り上げていきたいと考えております。
感染防止対策など引き続きのご協力をお願いすることもございますが、どうぞよろしくお願いいたします。

ロハスフェスタ実行委員会

Lifestyles Of Health And Sustainability

「健康と持続可能な社会に配慮したライフスタイル」

『LOHAS(ロハス)』は「Lifestyles Of Health And Sustainability」の頭文字をとった略語で、
環境と健康に配慮したライフスタイルを意味しています。

ロハスフェスタのテーマは「みんなの小さなエコを大きなコエに」。

日々の暮らしの中でロハスを実践したり、「安い」「便利」だけでなくこだわりを持って心豊かに暮らす、

そんなロハスな輪が広がることを願い、ロハスフェスタを開催しています。

SDGsに関しても積極的に取り組んでいきたいと考えています。

イベント概要

- タイトル □ハスフェスタ淡路島2021 内『□ハス♡Doggies！ エリア』
- 開催日時 5月29日(土)～5月30日(日) 全2日間
9:30～17:00(入場16:30まで)
雨天決行 ※荒天により中止になる場合があります。
- 会場 淡路島 国営明石海峡公園 芝生広場
- 会費 500円(小学生以下無料) ※別途公園入園料必要
- 主催 □ハスフェスタ実行委員会
- 共催 淡路花博20周年記念事業実行委員会

□ハスフェスタにて実施した主な新型コロナウイルス感染拡大防止対策

密にならない

- ◆店舗スタッフの人数は最小限でお願いしました。
- ◆身体的距離の確保の呼び掛けをいたしました。

飛沫の防止

- ◆マスクの着用を必須とさせていただきました。
- ◆隣の店舗との間に横幕の設置をお願いしました。

手洗い実施の呼びかけ

- ◆ブース内に手指消毒剤をご準備いただくよう、呼び掛けを実施しました。
- ◆入場ゲート、お手洗いに消毒剤を設置しました。

検温の呼びかけ

- ◆ご来場前の検温実施を呼びかけ、37.5度以上の場合は、ご来場をお断りいたしました。
- ◆出展者の皆様、及び運営スタッフには、専用の報告フォームに入力後、出展者証・スタッフ証に検温結果を記入いただきました。

- ◆キャッシュレス決済を推奨いたしました。
- ◆金銭のやり取り時には、ゴム手袋の着用、コイントレイなどの使用を推奨いたしました。
- ◆開催地の自治体が提供するコロナ追跡システムへのご登録をお願いいたしました。

- ◆会場内衛生班を配置し、テーブル・トイレなど共用設備の消毒を徹底いたしました。
- ◆啓発看板を制作し、掲出いたしました。
- ◆行列が出来る店舗の列整理を行いました。
- ◆混雑が予想される運営側企画ブースを中止いたしました。

【追加募集】 LOHASFESTA× dog lover 企画 『ロハス♡Doggies!』エリアについて

ロハスフェスタ淡路島の応募はすでに締め切らせていただきましたが、この度ロハスフェスタ淡路島会場内に展開する『ロハス♡Doggies! (ロハス ラブ ドキーズ!)』エリアでのご出展者さまのみ、追加募集をさせていただくことになりました。

ロハス♡Doggies! エリアでは、ワンちゃんのおしゃれなお洋服やリード、首輪、インテリア雑貨、グッズ、似顔絵、愛犬の健康を考えたフードなど、ワンちゃんにも優しいLOHASな商品の提案をしていただける出展者さまを募集しております。出展希望の方は、是非ご応募ください。

★応募条件

ペットに特化した作品・商品の取り扱いがある出展者さま

★出展形態

テーブル出展 ブース出展 移動販売車両(物販)



1.ご出展までの流れ

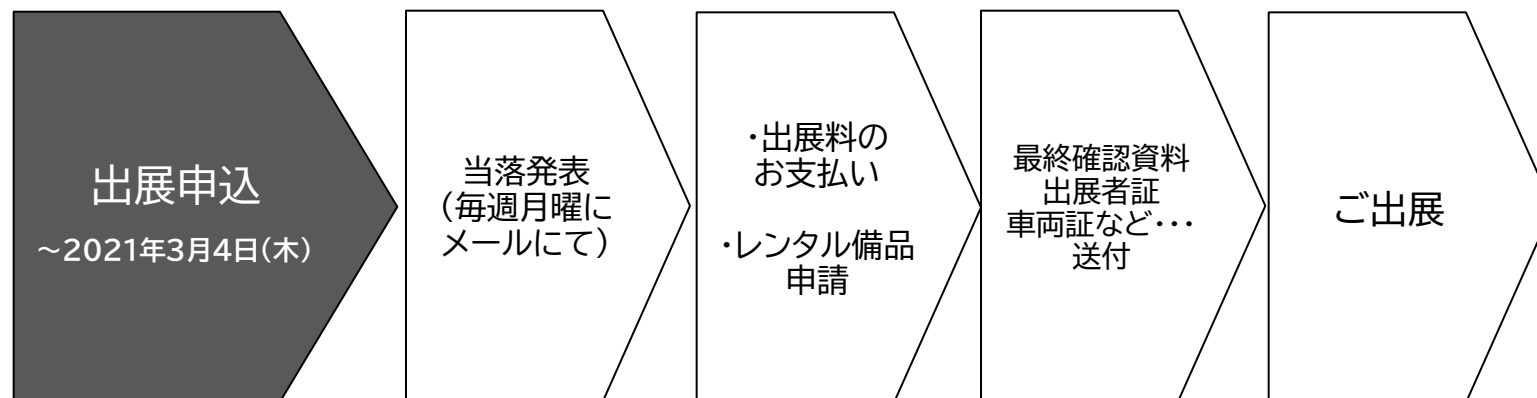

※新規会員様は、当落発表前に会員登録の審査が先にございます。

2.出展申込について

- ①出展規約をよくお読みいただき、ご了承の上お申し込みください。
出展規約は、応募フォーム内リンクよりご確認ください。
- ②後述の「ブースサイズ・出展ジャンル別の注意点」をよくお読みください。
- ③出展決定後、ご応募の際に申し込まれたブースサイズの変更は出来ない場合がございます。
- ④ご応募の際に合同出展について伺います。※1テーブル出展の方は、合同出展が出来ません。
合同出展を希望の方は応募フォーム内リンク「よくある質問」の合同出展についてのページを必ずご確認くださいの上、ご応募ください。
- ⑤当日の混雑緩和のため、前日の搬入を行っていただくことを推奨しております。あらかじめご了承ください。
5/30のみ出展の方、テーブル出展の方は前日搬入はございません。
- ⑥応募フォーム内リンク「よくある質問」に、応募の際によくある質問をまとめております。

⑦□ハスフェスタには、販売いただけない商品がございます。

詳しくは、□ハスフェスタ出展細則・規約8項を必ずご確認ください。

<一部抜粋>キャラクターなど他社(者)ブランドや意匠などを使用した商品の販売。大量生産されたもの。

⑧□ハスフェスタは環境イベントとなっております。下記の使い捨て備品のご利用を禁止しております。

・レジ袋(ビニール袋)

出展者様にご協力を呼びかけ、「マイバックの持参」を強く推奨しております。どうしても必要な出展者様には予め事務局にてご用意しておりますバイオマスプラスチックレジ袋を購入いただき、来場者の方へ一律10円でお渡してください。

・ストロー

使い捨てプラスチック製ストローの使用を禁止いたしました。どうしても必要な出展者様には予め事務局にてご用意しております環境に配慮した素材のストローを購入いただき、来場者の方へ一律10円でお渡してください。

・使い捨て容器の使用

□ハスフェスタでは、「ゴミゼロ～お支度100%」をスローガンに、「マイ食器」「マイボトル」の持参100%を目指しております。

マイ食器をお持ちでない来場者の方へはリユース食器を販売しております。

・使い捨てプラスチック容器（※個包装での販売の場合）

※個包装で販売する際、使い捨てプラスチック容器をゴムで留めるなどの簡易包装は、現場でゴミになる可能性が高いためご遠慮いただきますようお願いいたします。紙袋や運営側で用意している生分解性の袋をご利用ください。

使用される場合は、その場で食べるのではなく、お待ち帰りいただくものとしてしっかりと包装をしたものをご用意ください。

詳しくは、出展当選者にご案内する「出展ガイド」でご案内しておりますが、出展申し込みいただく前にもご確認をお願いします。

3.出展申込方法

下記、応募フォームに必要事項を入力の上、エントリーしてください。
スマートフォンからも右記のQRを読み取って、お申込みいただけます。

◆IDをお持ちの方

<https://asp.jcity.co.jp/FORM/?userid=clnew&formid=820>

◆IDをお持ちでない方(初めてロハスフェスタへのご出展を希望される方)

<https://asp.jcity.co.jp/FORM/?userid=clnew&formid=819>



◆IDをお持ちの方



◆IDをお持ちでない方

4.出展申し込み締め切り

◆2021年3月4日(木)23:59◆

5.当落発表について

毎週金曜日に審査し、翌月曜日にメールにてご案内いたします。

◆当落発表に関してのご留意点

- ・新規お申込みの方は、審査がございますので、遅れる場合がございます。
- ・募集定数に達し次第、募集は締め切らせていただく場合がございます。
- ・応募者多数の場合は抽選及び商品審査にて当落を決定させていただきます。審査内容に関するお問合せはお答えしかねます。
- ・事務局からのメールがメインフォルダー以外に振り分けられる場合がございます。念の為、その他フォルダーもご確認ください。

◆発表方法

当落の通知はメールにて行います。

出展者専用ページへのログインパスワードは、IDをお持ちの方は自動返信メール、IDをお持ちでない新規出展会員の方は、会員登録審査結果のメールにてお知らせいたします。

6.ご出展料(テントを含む金額となっております)

出展形態		2日出展	1日出展
		5月29日(土)~5月30日(日)	5月29日(土)または5月30日(日)
物販	1テーブル	11,000	5,500
	1ブース (フルレンタルテント)	24,200	13,200
	2ブース (ハーフレンタルテント)	36,300	20,900
	2ブース (フルレンタルテント)	44,000	25,300
	移動販売車両	33,000	18,700

【下記にご注意ください。】

- ◆個包装でペットフードを販売される際は、安全法の規定により、農林水産省への届出と帳簿が必要になります。
- ◆火気を使用される場合は、必ずABC10型以上の消火器をご用意ください。(電熱器でも同様です)
- ◆個別の持ち込み発電機の使用は禁止させていただきます。

※税込での表記となります。

7.ブースサイズ・出展ジャンル別の注意点

- ◆個包装食品を販売される際は、管轄されている保健所の製造許可のある場所にて製造された食品のみ販売いただけます。
- ◆現場調理飲食出展の方以外は、カップにドリンクを注ぐ行為、ブース内でのケーキなどの食材カットの行為はしていただけません。
- ◆火気を使用される場合は、必ずABC10型以上の消火器をご用意ください。(電熱器でも同様です)
- ◆個別の持ち込み発電機の使用は禁止させていただきます。

出展ジャンル			ブースサイズ	火気使用	電気使用	飲食物の提供
テーブル	1テーブル	テーブル上のみ展開	W1800×D600×H700mm	×	×	個包装食品・瓶ドリンクは可
物販	1ブース	フルレンタルテント	間口2.7m×奥行き3.6m (2面開口)	△ ※ワークショップ等で火気 (カセットコンロ・キャンドル・ 蚊取り線香等)のみ使用可。	×	個包装食品・瓶ドリンクは可
	2ブース	ハーフレンタルテント レンタルテントは1ブース分	間口5.4m×奥行き3.6m (2面開口)		○	個包装食品・瓶ドリンクは可
	2ブース	フルレンタルテント	間口5.4m×奥行き3.6m (2面開口)		○	個包装食品・瓶ドリンクは可
	移動販売車両		間口6m×奥行き4m		○	個包装食品・瓶ドリンクは可

【下記にご注意ください。】

- ◆個包装でペットフードを販売される際は、安全法の規定により、農林水産省への届出と帳簿が必要になります。
- ◆火気を使用される場合は、必ずABC10型以上の消火器をご用意ください。(電熱器でも同様です)
- ◆個別の持ち込み発電機の使用は禁止させていただきます。

8.ブースサイズ別 間口・テント配置について

①1ブース

物販は隣接するブースとの間に横幕等のございませぬ。
テントの脚が境目の目安となります。

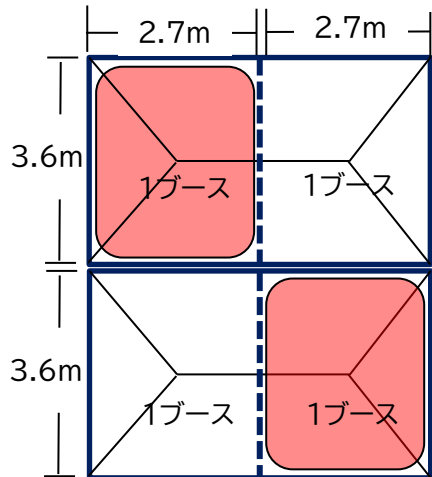
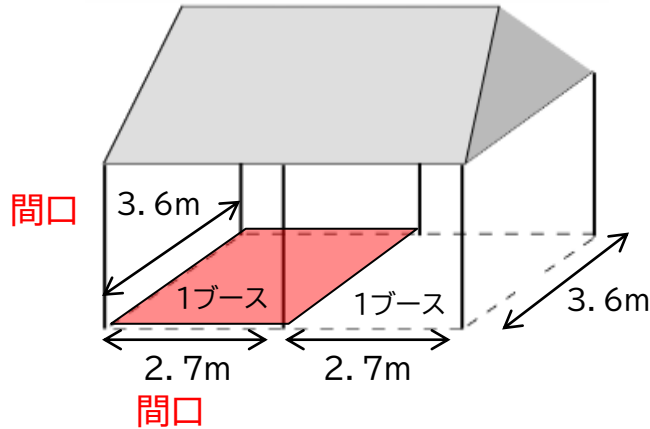

※1つのブースが4つ集まり、1ブロックとなります。

②2ブース（フルレンタルテント）

③2ブース（ハーフレンタルテント）

スペースは、②③ともに5.4m×3.6mです。
②はスペース全てを運営側手配でテントが立っています。
③はスペースに対して、半分だけ運営側手配でテントが立っています

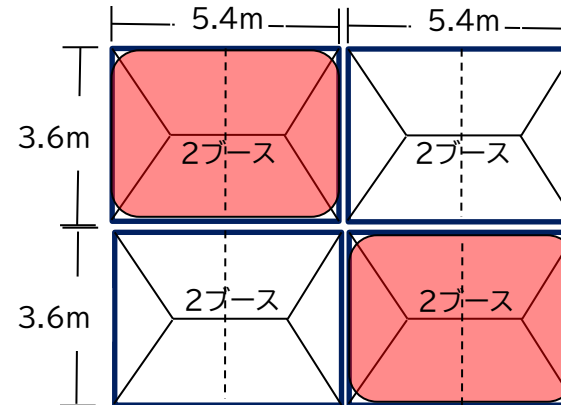
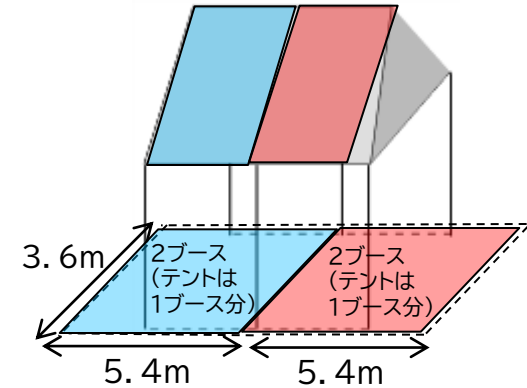
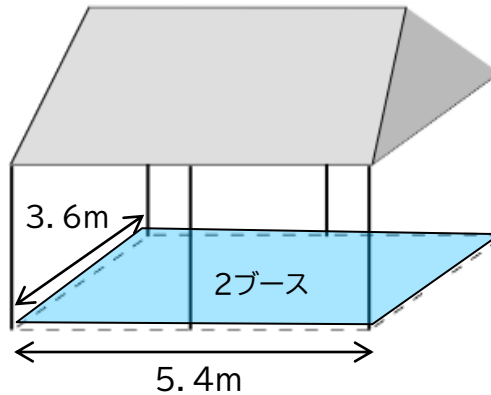

※2ブースが4つ集まり、1ブロックとなります。

④1テーブル出展

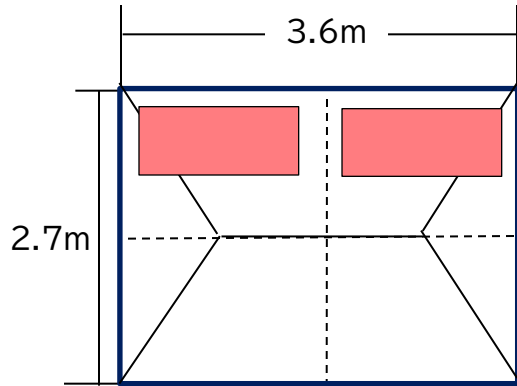

ひとつのテント(3.6m×2.7m)の中で、最大2出展者となります。

⑤移動販売車両(物販のみ)

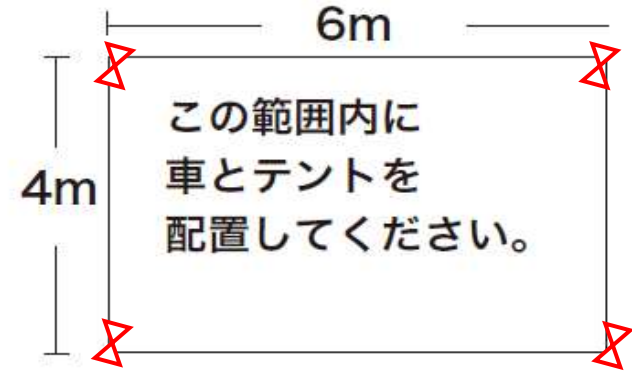

イメージ図

9.ロハスフェスタの取り組み・企画のご案内

「誰ひとり取り残さない」ために、私たちができるSDGs(エスディーゼーズ)

SDGsとは … Sustainable Development Goalsの略。

人類が直面する課題に対処し持続可能な世界を実現するため、2030年までに達成すべき目標として、2015年に国連総会で採択されました。経済成長、社会的包摂、環境保護、貧困対応に関する17の目標と、それらを達成するための169のターゲット、および230の指標で構成されます。

最近「SDGs」という言葉を耳にする機会が増えました。

「持続可能な開発」や「貧困」「気候変動」などと聞くと、国や企業がやるべきことのように感じてしまいますが、SDGsは、地球に住むあらゆる人々がともに取り組み、達成すべきゴールです。私たち個人でもできることはたくさんあります。

ロハスフェスタでは、出展者の皆様、来場者の皆様とともに、SDGsについて考え、取り組んでいきます。



ロハスフェスタでは、環境イベントとして地球環境に配慮した様々な企画や取り組みを行ってきました。

その中で、SDGsの目標と合致する取り組みの具体例をいくつかご案内致します。



貧困をなくそう
・子ども食堂の実施



海の豊かさを守ろう
・マイ食器持参の呼びかけ/リユース食器の販売
・レジ袋、プラスチックストローの無料提供廃止



気候変動に具体的な対策を
・BDF燃料でのイベント運営/リサイクル回収の実施



陸の豊かさを守ろう
・間伐材を使用したカトラリーの販売



出展者の皆さまにおかれましても、普段からロハスな活動をされている個々の取り組みを可視化し、来場者によりわかりやすく伝えて行きたいと思っております。ご協力内容につきましては、出展決定者の方へご案内する「ご出展のガイド」に記載させていただきます。

LohasFesta Mall オープンのご案内

12/10 ロハスフェスタをオンラインでも楽しめる
ECモール型通信販売サイトが誕生しました。

皆さまのこだわり作品・商品をイベント開催中以外にも
たくさんの方に知っていただける絶好の機会となります。
またシーズン性のある特集など、通信販売サイトならではの企画も多数実施いたします。

ぜひ、たくさんの作品登録をお待ちしております。

<https://lohasfestamall.jp/>



←こちらから出品
者登録・作品登録
をしていただけま
す。スマホからで
も簡単登録！

◆出展者紹介ページに掲載出来る店舗告知URLについて◆



開催1か月～2週間前にロハスフェスタ公式WEB内に出展者の方の紹介ページ(ショップリスト)を上げています。
LohasFesta Mallにご登録いただいている方は、LohasFesta Mall作家ページ(ご自身のページ)のURLを貼ることが可能です。

それ以外のURLは貼ることが出来ませんので、ぜひ、LohasFesta Mallへご登録・出品をお願いいたします。

(SNSはリンク可能となっております)